

TITAN

инструмент с русским характером

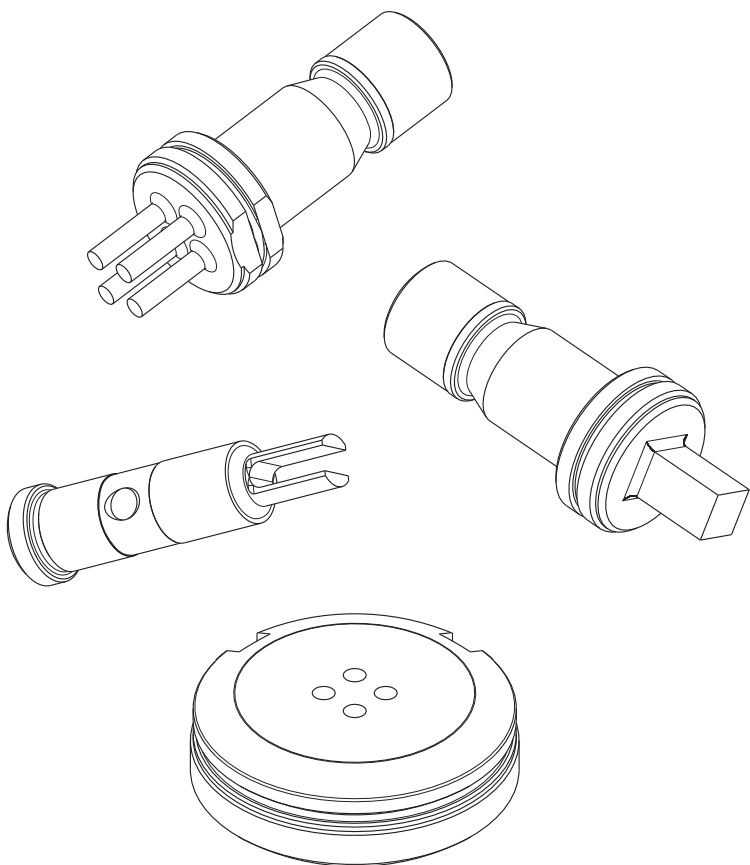
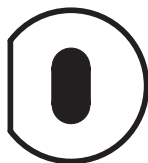
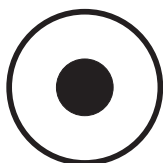

Каталог 2010

версия 1

Содержание:

1. О фирме Ti TAN.....	3
2. Преимущества выбора инструмента.....	4
3. Стандартный инструмент Trumprf - Круг, размер I, II, III.....	6
4. Стандартный инструмент Trumprf - Квадрат, размер I, II, III.....	8
5. Стандартный инструмент Trumprf - Прямоугольник, размер I, II, III.....	10
6. Стандартный инструмент Trumprf - Овал, размер I, II, III.....	12
7. Стандартный инструмент Trumprf - другие стандартные формы, размер I, II, III.....	14
8. Специальный инструмент Trumprf - другие возможные формы, размер I, II, III.....	15
9. Стандартный инструмент Trumprf - Круг, размер 0.....	16
10. Стандартный инструмент Trumprf - Квадрат, размер 0..	17
11. Стандартный инструмент Trumprf - Прямоугольник, размер 0.....	18
12. Стандартный инструмент Trumprf - Овал, размер 0.....	19
13. Стандартный и специальный инструмент Trumprf - - размер 0.....	20
Revotool Boschert:	
14. Инструмент 7 позиционного REVOTOOL Boschert - - круг, квадрат, прямоугольник, овал, отрубной.....	21

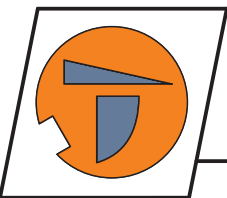

О фирме TiTAN



Фирма TiTAN основана в 2007 году и является одним из производителей высококачественного, точного и надежного инструмента для координатно-пробивных прессов.

Работая на базе современного инструментального производства, мы имеем возможность быстро и эффективно реагировать на изменение спроса выпускаемого инструмента. Фирма располагается на территории России, в 180 км от г. Москвы, что сокращает время поставки инструмента до минимума, а следовательно уменьшает время простоя производства Заказчика.

На рынке штамповочного инструмента фирма работает уже более трех лет и снабжает инструментом передовые предприятия успешных российских производителей.

Для изготовления инструмента мы используем специальные стали, которые прошли контроль и испытание временем.

Накопленный опыт инструментального производства и передовые системы проектирования инструмента, профессиональные менеджеры, быстрая скорость обработки заказа, как стандартного так и нестандартного инструмента - это всего лишь несколько причин, по которым наши клиенты обращаются к нам снова и снова.

TiTAN

тел. 8-903-815-56-66
8-926-294-74-01

3

e-mail: tools.titan@gmail.com
web site: titan-site.narod.ru

Преимущества выбора инструмента

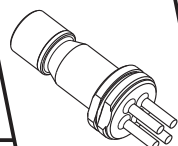

Преимущества, которые вы получаете приобретая инструмент фирмы **TiTAN**:

- ☺ **Производство** и склады находятся на территории России;
- ☺ **Скорость** выполнения заказа от 7 дней;
- ☺ Характеристики инструмента не отличаются от зарубежных аналогов (так зачем платить дороже?!);
- ☺ Высококачественное **сырье** для производства инструмента;
- ☺ Современные методы контроля готовой продукции;
- ☺ **Проектирование** и изготовление по чертежам заказчика;
- ☺ Проектирование нестандартного и кластерного инструмента;
- ☺ Изготовление и доставка в кратчайшие сроки;
- ☺ **Низкая стоимость**, по сравнению с иностранными аналогами;
- ☺ Большая база готовых решений;

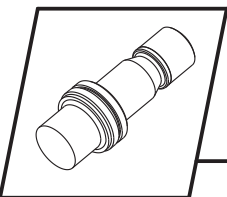

Стандартный инструмент Trumpf

Круг, размер I, II, III

Пуансон

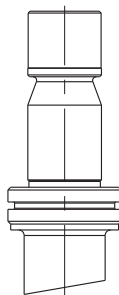
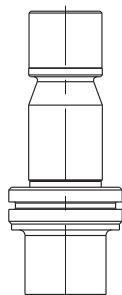
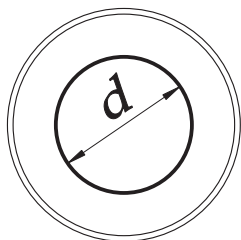

Size, размер	Размер d, мм	Art. прямая заточка	Art. косая заточка	
I/II	1,0-38,0	500100	500100-k	
II	38,1-39,8	100300	100300-k	
II	39,81-49,8	100400	100400-k	
II	49,81-59,8	100500	100500-k	
II	59,81-69,8	100600	100600-k	
II	69,81-76,2	100700	100700-k	
III	76,21-105,0	100800	100800-k	

TITAN

тел. 8-903-815-56-66
8-926-294-74-01

6

e-mail: tools.titan@gmail.com
web site: titan-site.narod.ru

Стандартный инструмент Trumpf

Круг, размер I, II, III

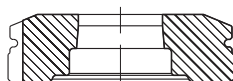
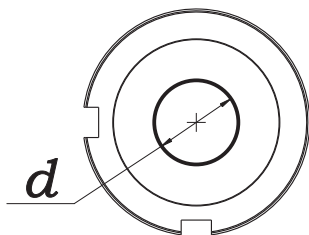
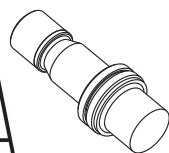

Матрица

Size, размер	Размер d_{max} , мм	Art.
I	32,0 мм	M100100
I/II	38,0 мм	M100200
II	77,0 мм	M100700
III	107,0 мм	M100800

НЕ ЗАБУДЬТЕ приобрести дополнительные аксессуары для инструмента:

Art. A-12100 или A-12101 - юстировочные кольца;

Art. A-30100 - компенсационные шайбы;

Art. A-20100 - металлические съёмники;

Art. A-20110 - полиуретановые съёмники;

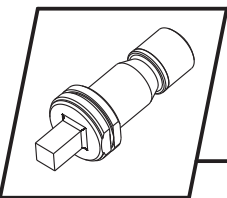

Стандартный инструмент Trumpf

Квадрат, размер I, II, III

Пуансон

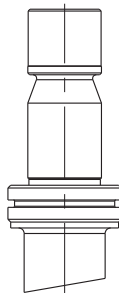
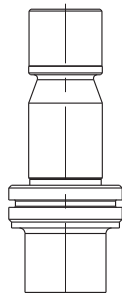
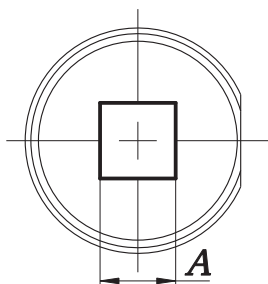

Size, размер	Размер А, мм	Art. прямая заточка	Art. косая заточка	
I/II	1,0-26,9	500200	500200-k	
II	26,9-28,1	101300	101300-k	
II	28,2-35,2	101400	101400-k	
II	35,2-42,3	101500	101500-k	
II	42,3-49,4	101600	101600-k	
II	49,4-53,9	101700	101700-k	
III	53,9-74,2	101800	101800-k	

TITAN

тел. 8-903-815-56-66
8-926-294-74-01

8

e-mail: tools.titan@gmail.com
web site: titan-site.narod.ru

Стандартный инструмент Trumpf

Квадрат, размер I, II, III

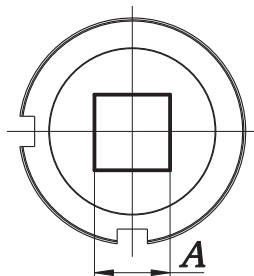
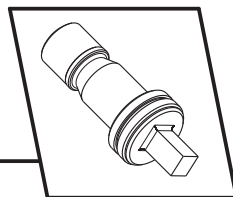

Матрица

Size, размер	Размер Аmax, мм	Art.
I	22,5 мм	M101100
I/II	27,8 мм	M101200
II	54,9 мм	M101700
III	75,5 мм	M101800

НЕ ЗАБУДЬТЕ приобрести дополнительные аксессуары для инструмента:

Art. A-12100 или A-12101 - юстировочные кольца;

Art. A-30100 - компенсационные шайбы;

Art. A-20100 - металлические съемники;

Art. A-20110 - полиуретановые съемники;

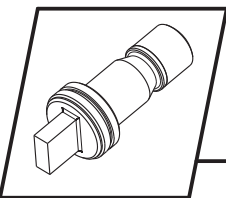

Стандартный инструмент Trumpf

Прямоугольник, размер I, II, III



Пуансон

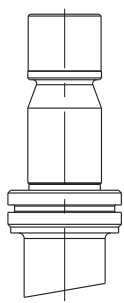
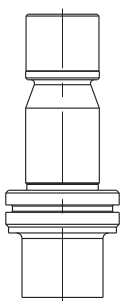
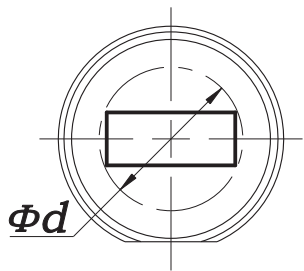

Size, размер	Размер d, мм	Art. прямая заточка	Art. косая заточка	
I/II	1,0-38,0	500300	500300-k	
II	38,1-39,8	102300	102300-k	
II	39,81-49,8	102400	102400-k	
II	49,81-59,8	102500	102500-k	
II	59,81-69,8	102600	102600-k	
II	69,81-76,2	102700	102700-k	
III	76,21-105,0	102800	102800-k	



тел. 8-903-815-56-66
8-926-294-74-01

e-mail: tools.titan@gmail.com
web site: titan-site.narod.ru

Стандартный инструмент Trumpf

Прямоугольник, размер I, II, III

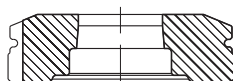
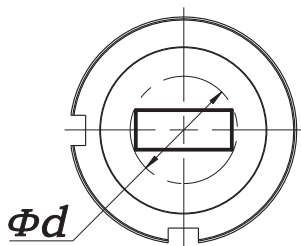
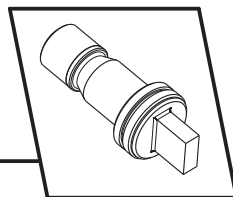

Матрица

Size, размер	Размер d_{max} , мм	Art.
I	32,0 мм	M102100
I/II	38,0 мм	M102200
II	77,0 мм	M102700
III	107,0 мм	M102800

НЕ ЗАБУДЬТЕ приобрести дополнительные аксессуары для инструмента:

Art. A-12100 или A-12101 - юстировочные кольца;

Art. A-30100 - компенсационные шайбы;

Art. A-20100 - металлические съемники;

Art. A-20110 - полиуретановые съемники;

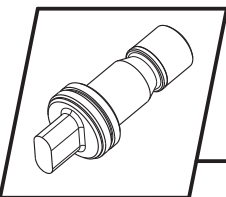

Стандартный инструмент Trumpf

Овал, размер I, II, III



Пуансон

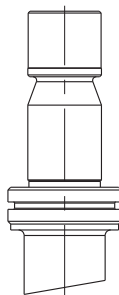
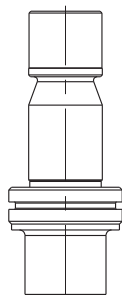
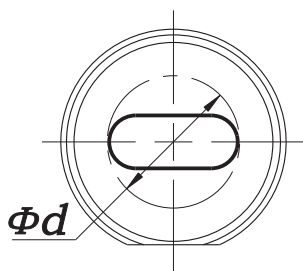

Size, размер	Размер d, мм	Art. прямая заточка	Art. косая заточка	
I/II	1,0-38,0	500400	500400-k	
II	38,1-39,8	103300	103300-k	
II	39,81-49,8	103400	103400-k	
II	49,81-59,8	103500	103500-k	
II	59,81-69,8	103600	103600-k	
II	69,81-76,2	103700	103700-k	
III	76,21-105,0	103800	103800-k	

TITAN

тел. 8-903-815-56-66
8-926-294-74-01

12

e-mail: tools.titan@gmail.com
web site: titan-site.narod.ru

Стандартный инструмент Trumpf

Овал, размер I, II, III

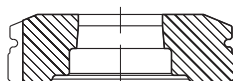
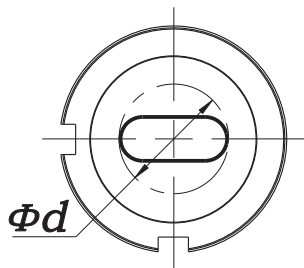
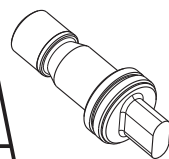

Матрица

Size, размер	Размер d_{max} , мм	Art.
I	32,0 мм	M103100
I/II	38,0 мм	M103200
II	77,0 мм	M103700
III	107,0 мм	M103800

НЕ ЗАБУДЬТЕ приобрести дополнительные аксессуары для инструмента:

Art. A-12100 или A-12101 - юстировочные кольца;

Art. A-30100 - компенсационные шайбы;

Art. A-20100 - металлические съёмники;

Art. A-20110 - полиуретановые съёмники;

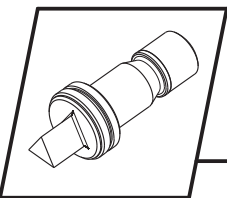

Стандартный инструмент Trumf

Другие стандартные формы, размер 0, I, II, III

Расположенные ниже формы предлагаются по цене стандартного инструмента:

Group 1

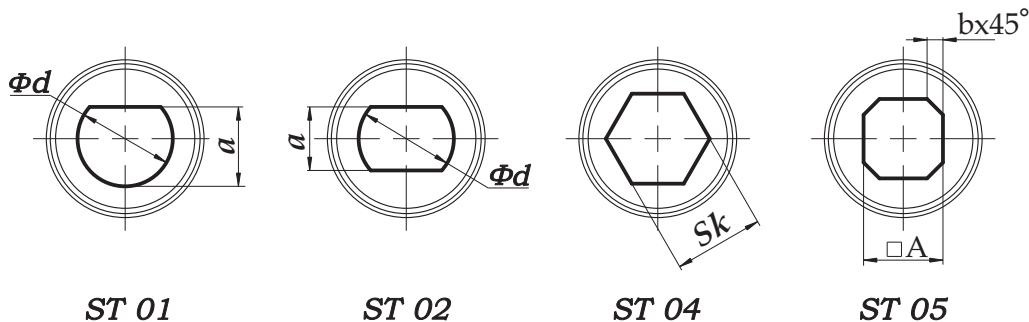

ST 01

ST 02

ST 04

ST 05

Group 2

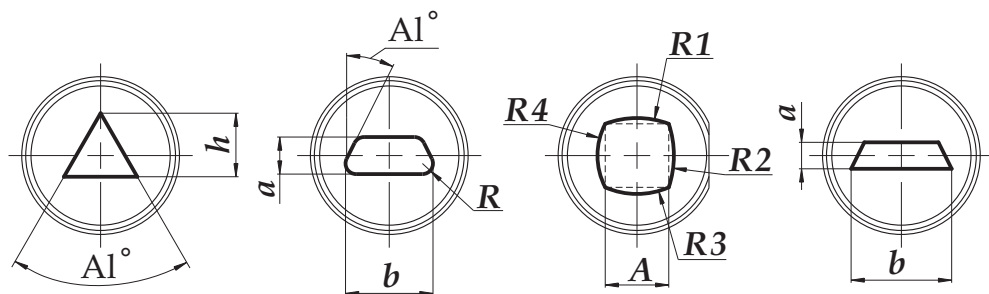

ST 03

ST 07

ST 13

ST 17

Для данных стандартных форм возможна как прямая, так и косая заточка пуансона. Вид заточки уточнять при заказе.

Специальный инструмент Trumprf

Другие возможные формы, размер 0, I, II, III

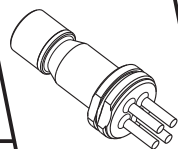

Внешний вид формообразующей приведен ниже. При отсутствии нужной образующей профиля, возможно изготовление инструмента по эскизам или чертежам заказчика. Цена спец. инструмента уточняется после согласования внешней формы режущей кромки.

Group 3

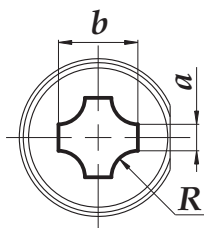

ST 06

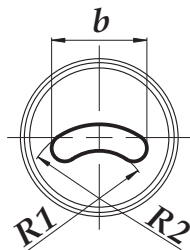

ST 08

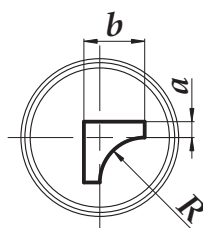

ST 14

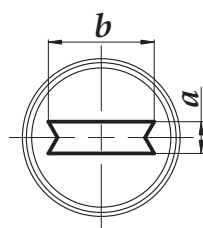

ST 16

Group 4

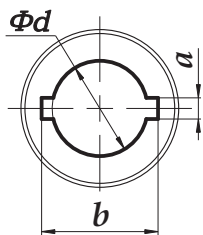

ST 09

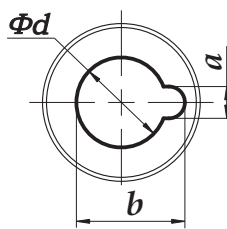

ST 11

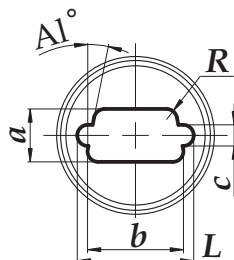

ST 15

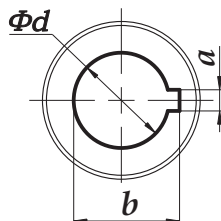

ST 10

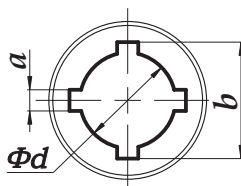

ST 12

Стандартный инструмент Trumpf

Круг, размер 0

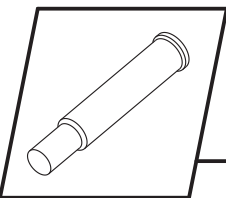

Пуансон

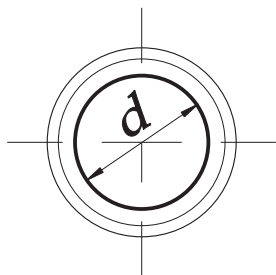

Size, размер	Размер d, мм	Art. прямая заточка	
0	1,0-10,5	100050	

Матрица

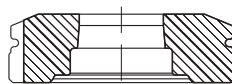
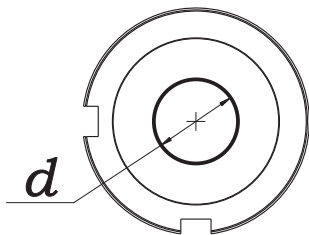

Size, размер	Размер dmax, мм	Art.
I	32,0 мм	M100100

Стандартный инструмент Trumf

Квадрат, размер 0

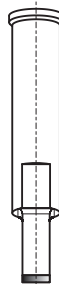
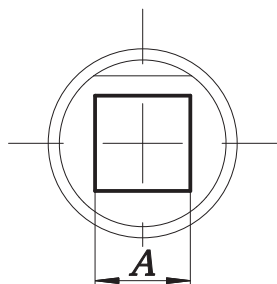
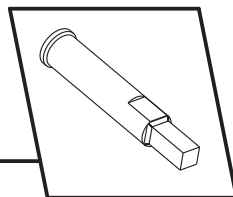

Пуансон

Size, размер	Размер А, мм	Art. прямая заточка	
0	1,0-10,5	101050	

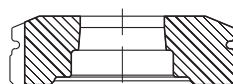
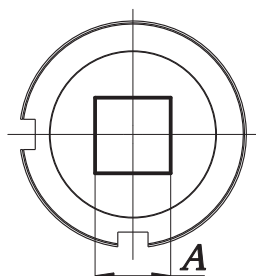

Матрица

Size, размер	Размер Аmax, мм	Art.
I	22,5 мм	M101100

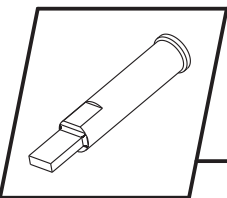

Стандартный инструмент Trumf

Прямоугольник, размер 0

Пуансон

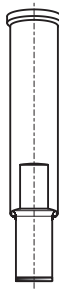
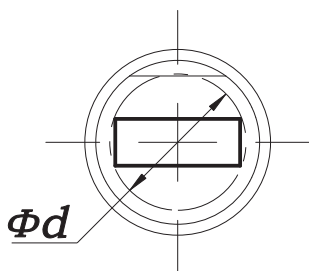

Size, размер	Размер d, мм	Art. прямая заточка	
0	1,0-10,5	102050	

Матрица

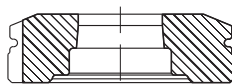
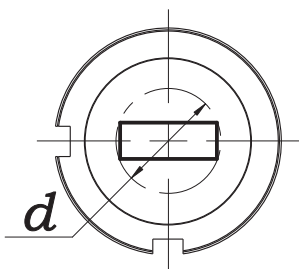

Size, размер	Размер dmax, мм	Art.
I	32,0 мм	M102100

Стандартный инструмент Trumpf

Овал, размер 0

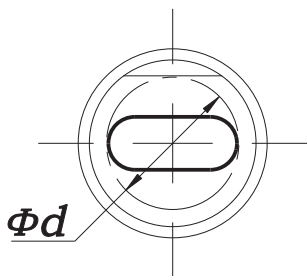
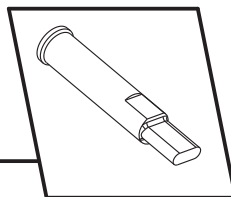

Пуансон

Size, размер	Размер d, мм	Art. прямая заточка	
0	1,0-10,5	103050	

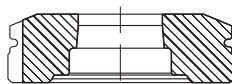
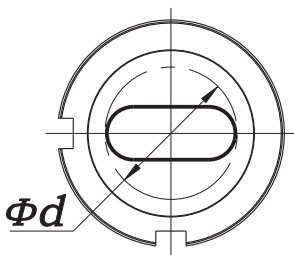

Матрица

Size, размер	Размер dmax, мм	Art.
I	32,0 мм	M103100

TITAN

тел. 8-903-815-56-66
8-926-294-74-01

19

e-mail: tools.titan@gmail.com
web site: titan-site.narod.ru

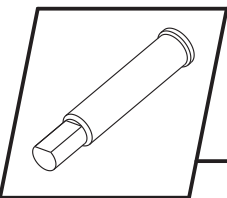

Стандартный и специальный инструмент Trumf

Размер 0

Более подробную информацию о размерах и форме стандартного и специального инструмента см. на стр. 14 и 15.

Group 1

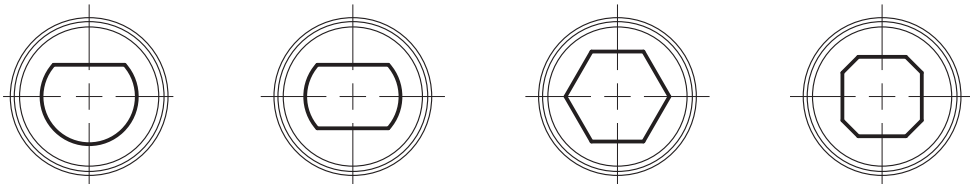

Group 2

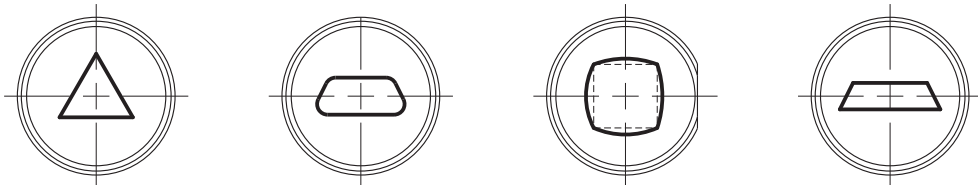

Group 3

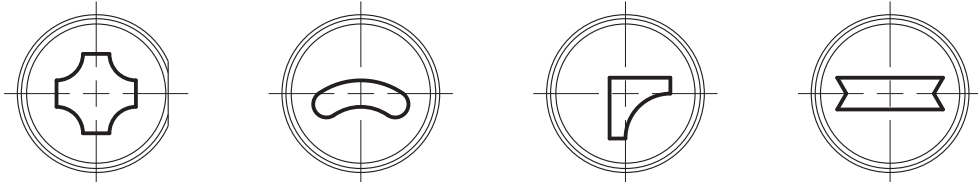

Group 4

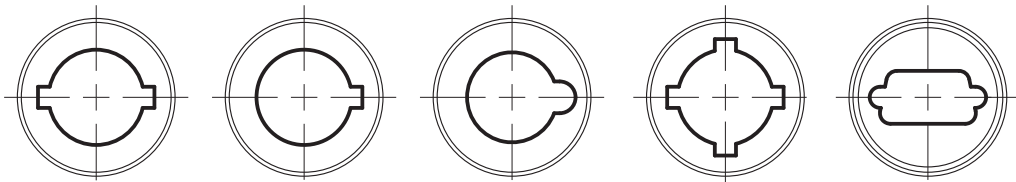

При отсутствии необходимой формы инструмента возможно изготовление по эскизам и чертежам заказчика.

Boschert Revotool 7-Way

Круг, размер 0

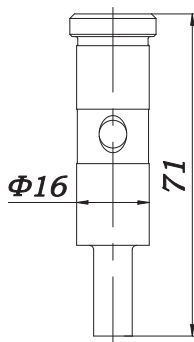
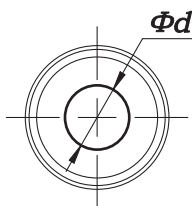
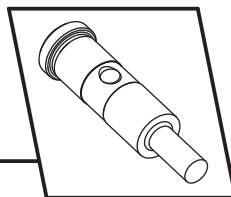

Пуансон

Size, размер	Размер dmax, мм	Art. прямая заточка	Art. косая заточка
0	1,0-16,0	B7-100	B7-100-k

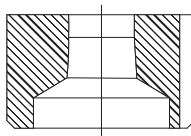
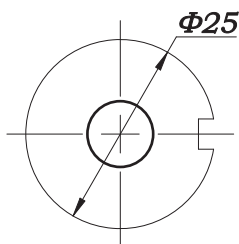

Матрица

Size, размер	Размер dmax, мм	Art.
I	16,6 мм	B7-M100

Более подробную информацию о размерах и форме стандартного и специального инструмента см. на стр. 14 и 15.

TITAN

тел. 8-903-815-56-66
8-926-294-74-01

21

e-mail: tools.titan@gmail.com
web site: titan-site.narod.ru

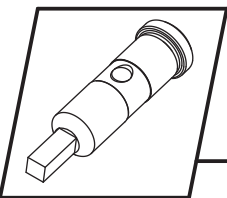

Boschert Revotool 7-Way

Квадрат, размер 0

Пуансон

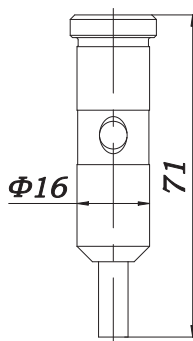
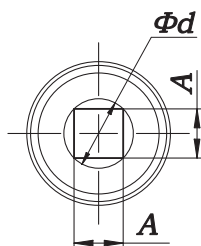

Size, размер	Размер Аmax, мм	Art. прямая заточка	Art. косая заточка
0	1,0-11,3	B7-200	B7-200-k

Матрица

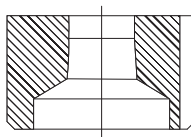
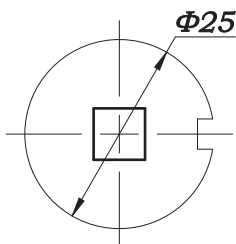

Size, размер	Размер Аmax, мм	Art.
I	11,9 мм	B7-M200

Более подробную информацию о размерах и форме стандартного и специального инструмента см. на стр. 14 и 15.

Boschert Revotool 7-Way

Прямоугольник, размер 0

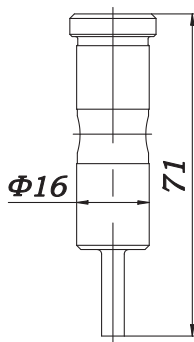
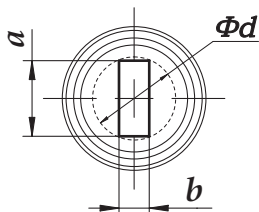
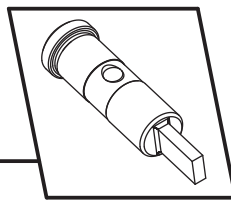

Пуансон

Size, размер	Размер d_{max} , мм a, b - любые	Art. прямая заточка	Art. косая заточка
0	1,0-16,0	B7-300	B7-300-k

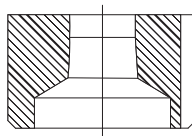
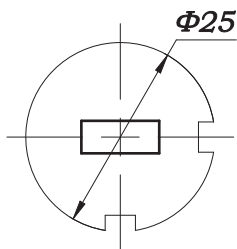

Матрица

Size, размер	Размер d_{max} , мм	Art.
I	16,6 мм	B7-M300

Более подробную информацию о размерах и форме стандартного и специального инструмента см. на стр. 14 и 15.

TITAN

тел. 8-903-815-56-66
8-926-294-74-01

23

e-mail: tools.titan@gmail.com
web site: titan-site.narod.ru

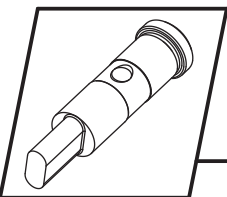

Boschert Revotool 7-Way

Овал, размер 0

Пуансон

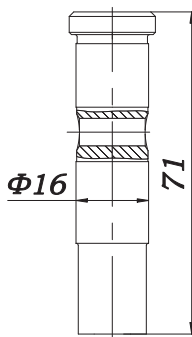
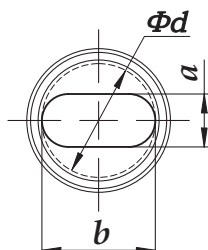

Size, размер	Размер dmax, мм	Art. прямая заточка	Art. косая заточка
0	1,0-11,3	B7-400	B7-400-k

Матрица

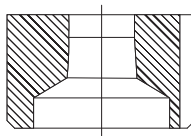
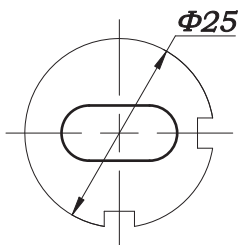

Size, размер	Размер dmax, мм	Art.
I	16,6 мм	B7-M400

Более подробную информацию о размерах и форме стандартного и специального инструмента см. на стр. 14 и 15.

TITAN

тел. 8-903-815-56-66
8-926-294-74-01

24

e-mail: tools.titan@gmail.com
web site: titan-site.narod.ru

Boschert Revotool 7-Way

Отрубной 5x30

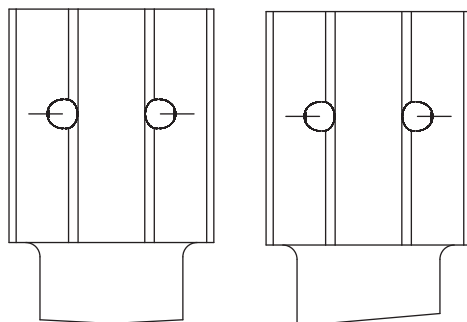
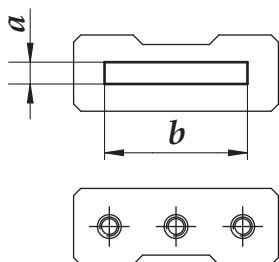
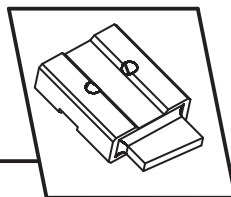

Пуансон

Size, размер	Размер а*б, мм	Art. заточка "домик"	Art. косая заточка
0	5,0x30,0	B7-300	B7-300-k

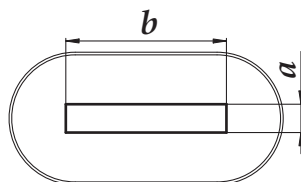
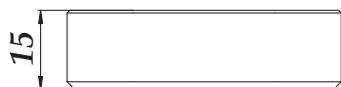

Матрица

Size, размер	Размер аmax*бmax, мм	Art.
I	5,6x30,6	B7-M500

Размер пуансона 5x30 - оптимальный для работы на станках Boschert. При необходимости можно уменьшить или увеличить размер вырубаемого профиля.

TITAN

тел. 8-903-815-56-66
8-926-294-74-01

25

e-mail: tools.titan@gmail.com
web site: titan-site.narod.ru

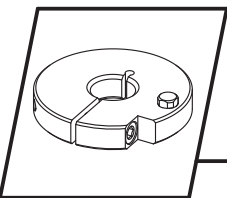

Аксессуары

Юстировочные кольца

Юстировочное кольцо

Size	Art.	Примечание
I	A-12101	обнизка 4 мм

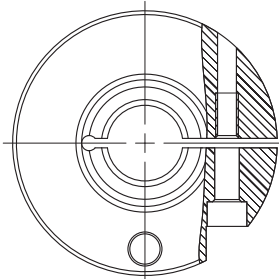

Юстировочное кольцо

Size	Art.	Примечание
II	A-12100	без обнизки

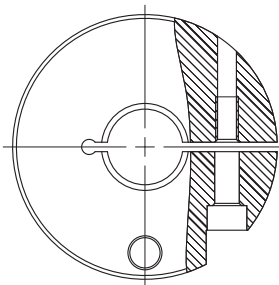

Юстировочный штифт

Size	Art.	Примечание
d8,0	A-20103	

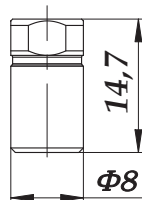

Винт М6 с внутр.шестигр.

Size	Art.	Примечание
M6	A-20102	

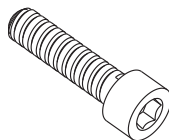

Аксессуары

Съемники металлические и полиуретановые
Компенсационные шайбы

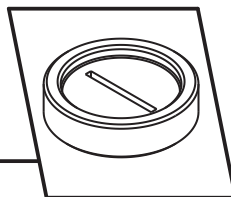

Съемник металлический			
Size	Art.	Примечание	
III/II	A-20100	Тип - rotation	
Съемник полиуретановый			
Size	Art.	Примечание	
d20-d80	A-20110	Диаметр пуансона от 6,0 до 60 мм	
Компенсационные шайбы			
Size	Art.	Примечание	
d20-d80	A-30100	Диаметр матрицы от 25,0 до 100 мм, толщина 0,1-0,9 мм	

Более подробную информацию о размерах и форме металлических съемников (**Атр. А-20100**) можно узнать по запросу на нашем предприятии.

АБВ

Для заметок



0 20 40 60 80 100 120

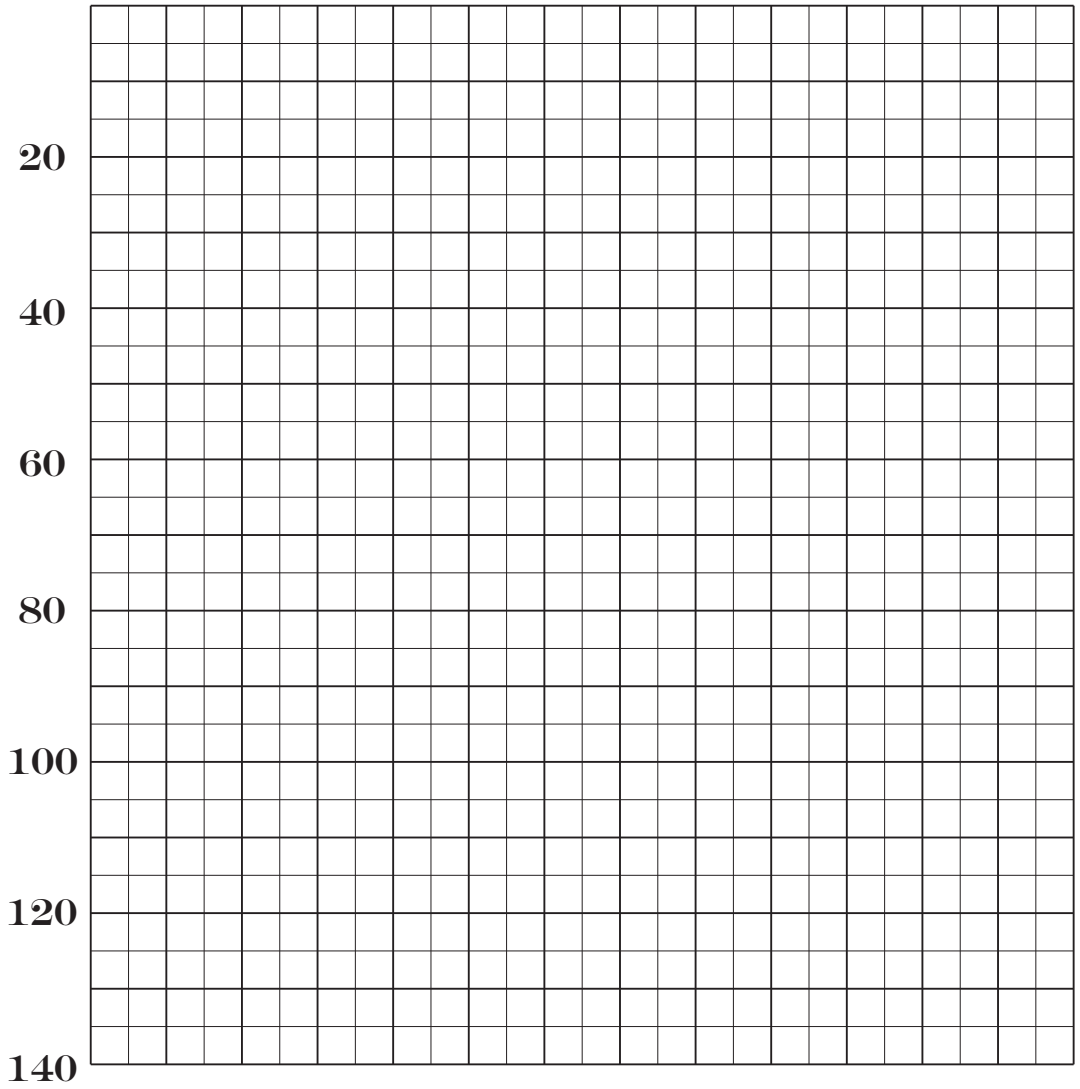

TITAN

тел. 8-903-815-56-66
8-926-294-74-01

28

e-mail: tools.titan@gmail.com
web site: titan-site.narod.ru

Для заметок

АБВ

0 20 40 60 80 100 120

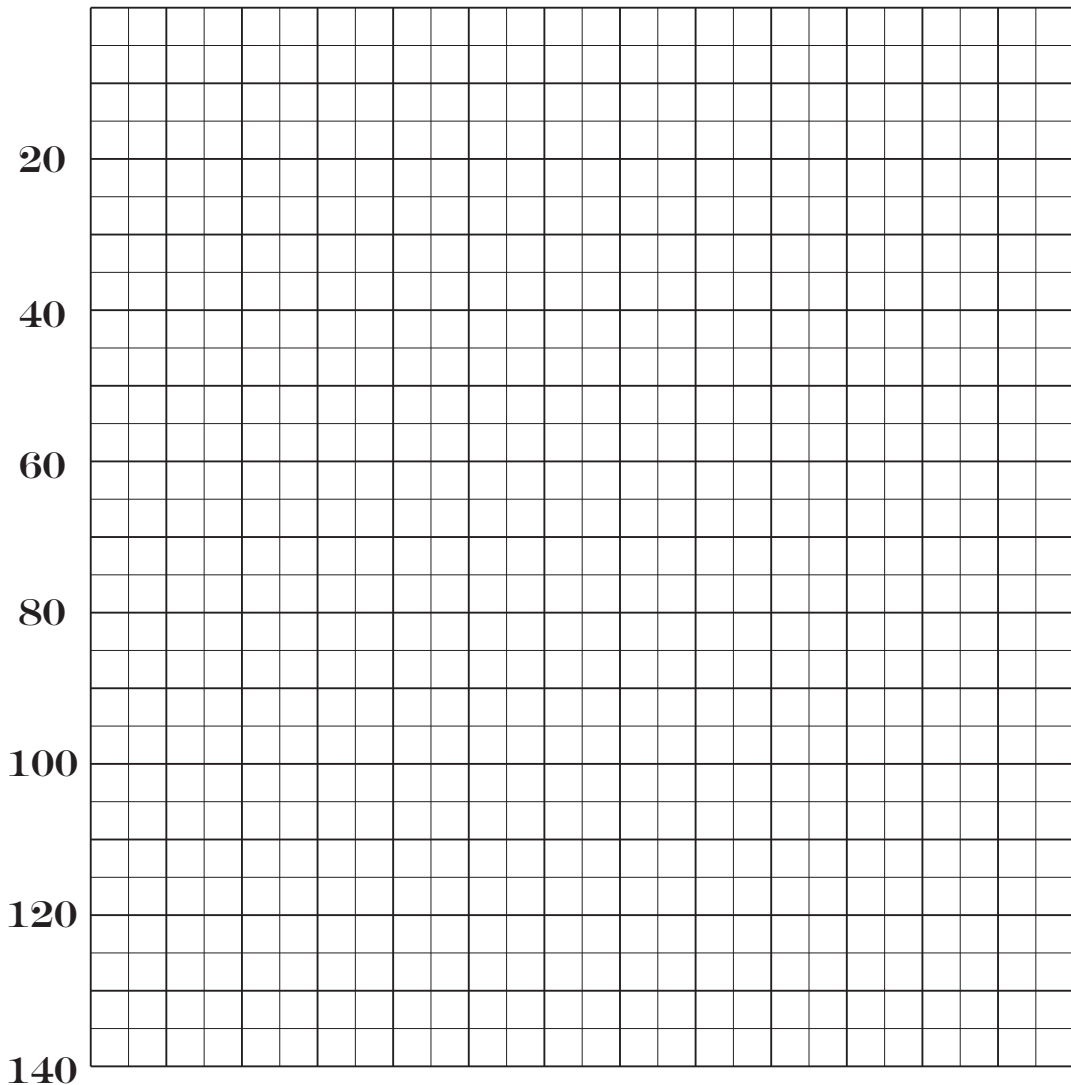

TiTAN

тел. 8-903-815-56-66
8-926-294-74-01

29

e-mail: tools.titan@gmail.com
web site: titan-site.narod.ru

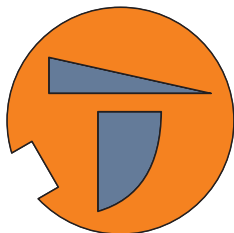

TITAN

инструмент с русским характером



248033 Россия г. Калуга
ул. Генерала-Попова дом 4 офис 15
тел. 8-903-815-56-66; 8-926-294-74-01
e-mail: tools.titan@gmail.com
web site: www.titan-site.narod.ru